

Equipo MULTIVOL modelo SR-30/84 CF

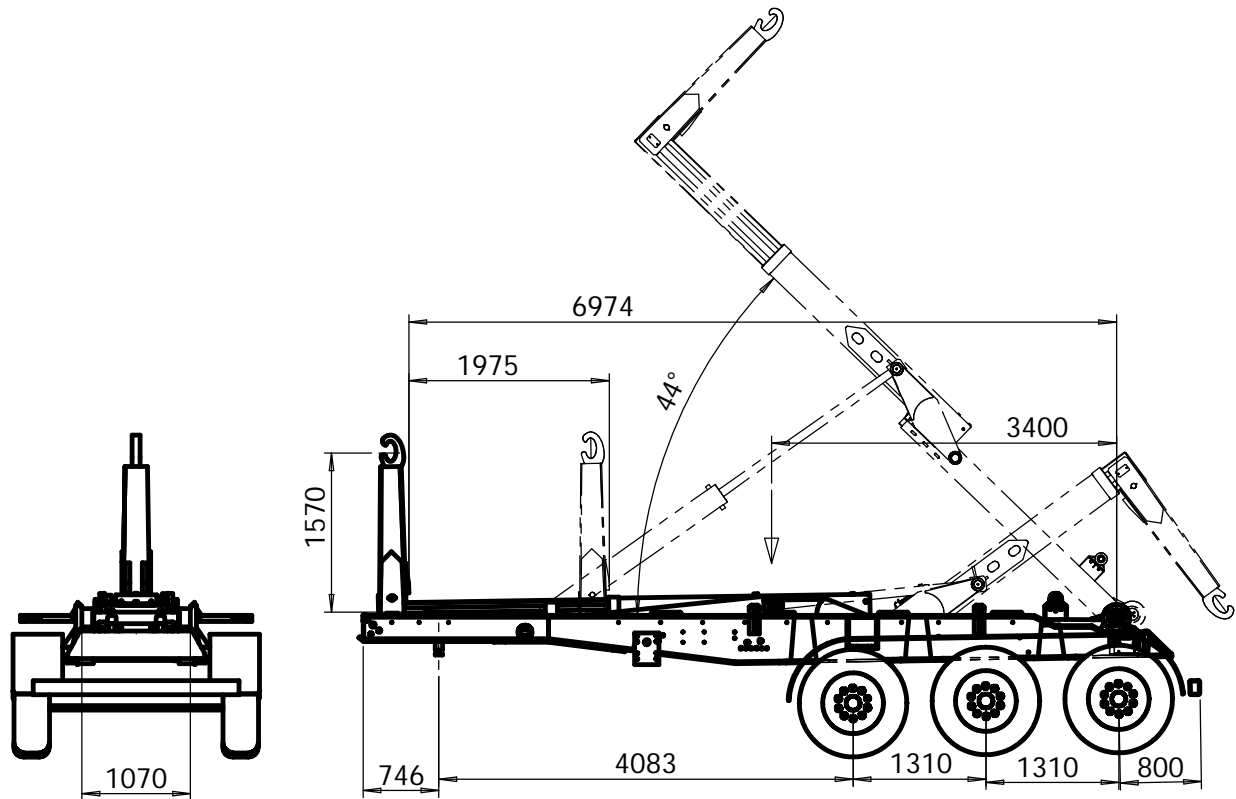

Datos técnicos del equipo

Ángulo de basculación44°

Pesos y prestaciones *

Peso equipo 8025 kg
 Capacidad de carga (incluido el contenedor) 30000kg
 Sin tener en cuenta la estabilidad del vehículo.

Sistema hidráulico

Caudal de alimentación (1000rpm de motor)... 90l/min
 Presión de trabajo 300 kg/cm²

El caudal de alimentación no se refiere al cubicaje de la bomba sino al caudal recomendado de entrada al distribuidor

Capacidades

Capacidad del deposito de aceite 100 l

Tiempos de maniobra

(valores a 1000 r.p.m. de motor)

a) Tiempo de basculación 68 s
 b) Tiempo de carga 54 s

Contenedores

Longitud mínima 5600 mm
 Longitud máxima 8300 mm**

Datos orientativos.

Salvo limitaciones por reparto de cargas.

(*) CARACTERÍSTICAS REFERIDAS AL EQUIPO SIN INSTALAR.
 (**) LIMITADO AL REGLAMENTO ANTIEMPOTRAMIENTO
 FICHA SUJETA A MODIFICACIÓN SIN PREVIO AVISO.