

## Equipo SEMIREMOLQUE modelo SMV-25/70

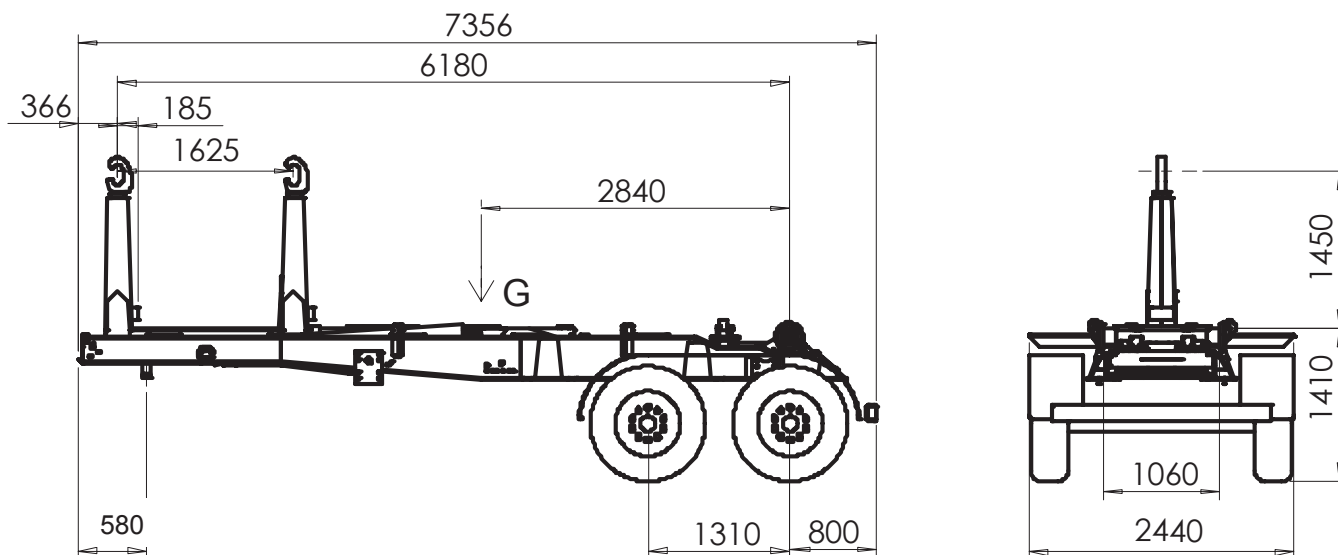

### Datos técnicos del equipo

Ángulo de basculación ..... 52°

### Pesos y prestaciones \*

Peso equipo ..... 7050 kg  
 Capacidad de carga(incluido el contenedor) 25000 kg

### Sistema hidráulico:

Caudal de alimentación ..... 90 l/min  
 Presión de trabajo ..... 280 kg/cm<sup>2</sup>  
 Potencia hidráulica ..... 56 CV a 280 kg/cm<sup>2</sup>

El caudal de alimentación no se refiere al cubicaje de la bomba, sino al caudal recomendado de entrada al distribuidor.

### Capacidades

Capacidad del depósito de aceite ..... 100 l

### Tiempos de maniobra

\* CARACTERÍSTICAS REFERIDAS AL EQUIPO SIN INSTALAR. / FICHA SUJETA A MODIFICACIÓN SIN PREVIO AVISO.

## **CAYVOL S.C.C.L.**

C/ Cadaqués, 21 Polígono Industrial 08120 - La Llagosta (Barcelona) Telf. 93 544 37 60 Fax. 93 560 36 89  
 e-mail : [lallagosta@cayvol.com](mailto:lallagosta@cayvol.com)

(valores a 1000 r.p.m.)

a) Tiempo de basculación ..... 68 s  
 b) Tiempo de carga ..... 54 s

### Contenedores:

Longitud mínima ..... 5000 mm  
 Longitud máxima ..... 7000 mm

Datos orientativos.

Salvo limitaciones por reparto de cargas.