

Equipo MULTIVOL modelo MV-16/55

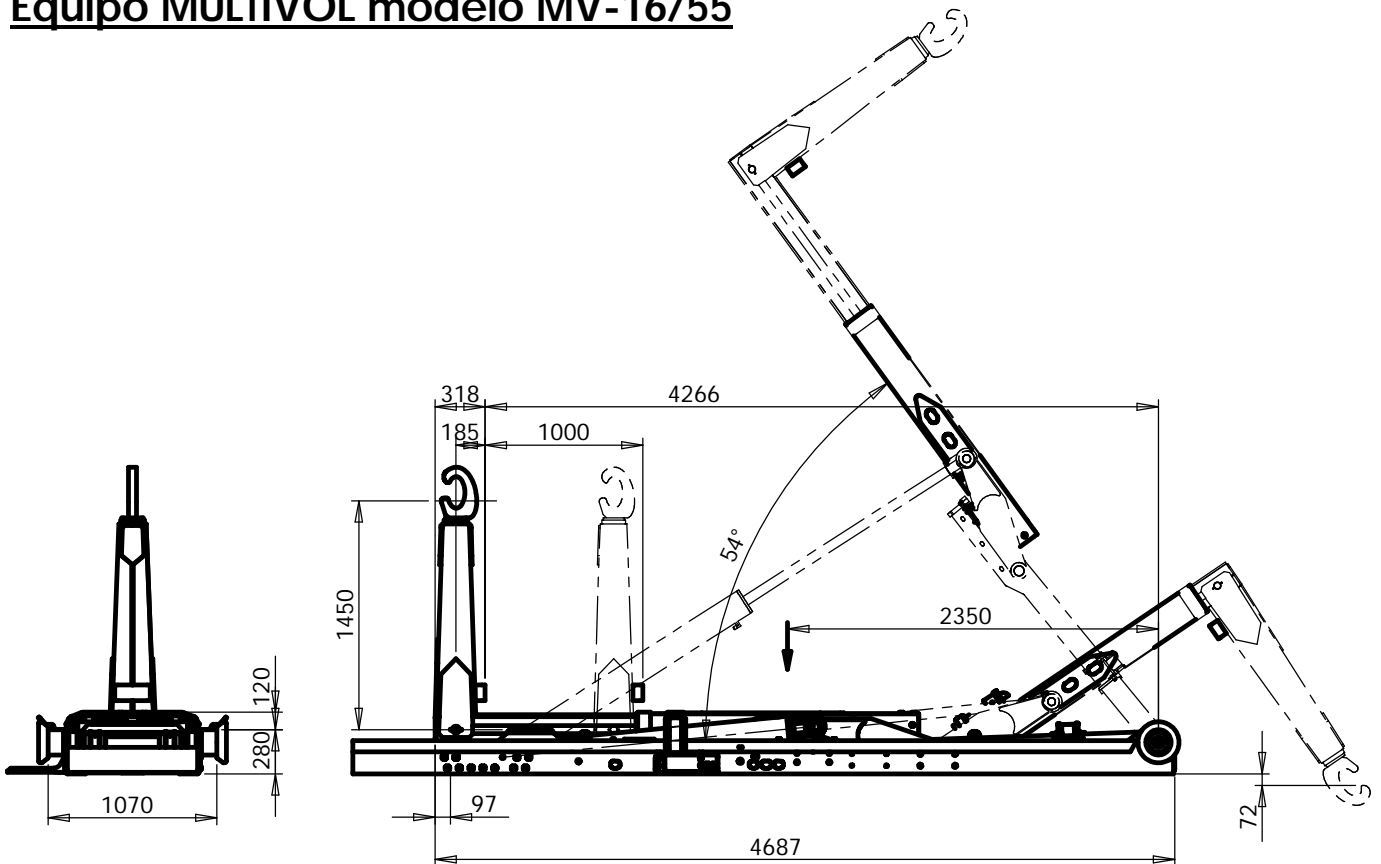

Datos técnicos del equipo

Ángulo de basculación 54°

Pesos y prestaciones *

Peso equipo 1840 kg
 Capacidad de carga (incluido el contenedor) 16000kg
 Sin tener en cuenta la estabilidad del vehículo.

Sistema hidráulico

Caudal de alimentación (1000rpm de motor).... 60l/min
 Presión de trabajo 300 kg/cm²

El caudal de alimentación no se refiere al cubicaje de la bomba sino al caudal recomendado de entrada al distribuidor

Capacidades

Capacidad del deposito de aceite 50 l

Tiempos de maniobra

(valores a 1000 r.p.m. de motor)

a) Tiempo de basculación 46 s
 b) Tiempo de carga 38 s

Chasis cabina

M.M.A. 18000 kg
 Distancia entre ejes extrema 3900 a 4200 mm

Contenedores

Longitud mínima 3900 mm
 Longitud máxima 5500 mm**

Datos orientativos.
 Salvo limitaciones por reparto de cargas.

(*) CARACTERÍSTICAS REFERIDAS AL EQUIPO SIN INSTALAR.
 (**) LIMITADO AL REGLAMENTO ANTIEMPOTRAMIENTO
 FICHA SUJETA A MODIFICACIÓN SIN PREVIO AVISO.