

## Equipo MULTICONTAINER modelo MCPV- 18B

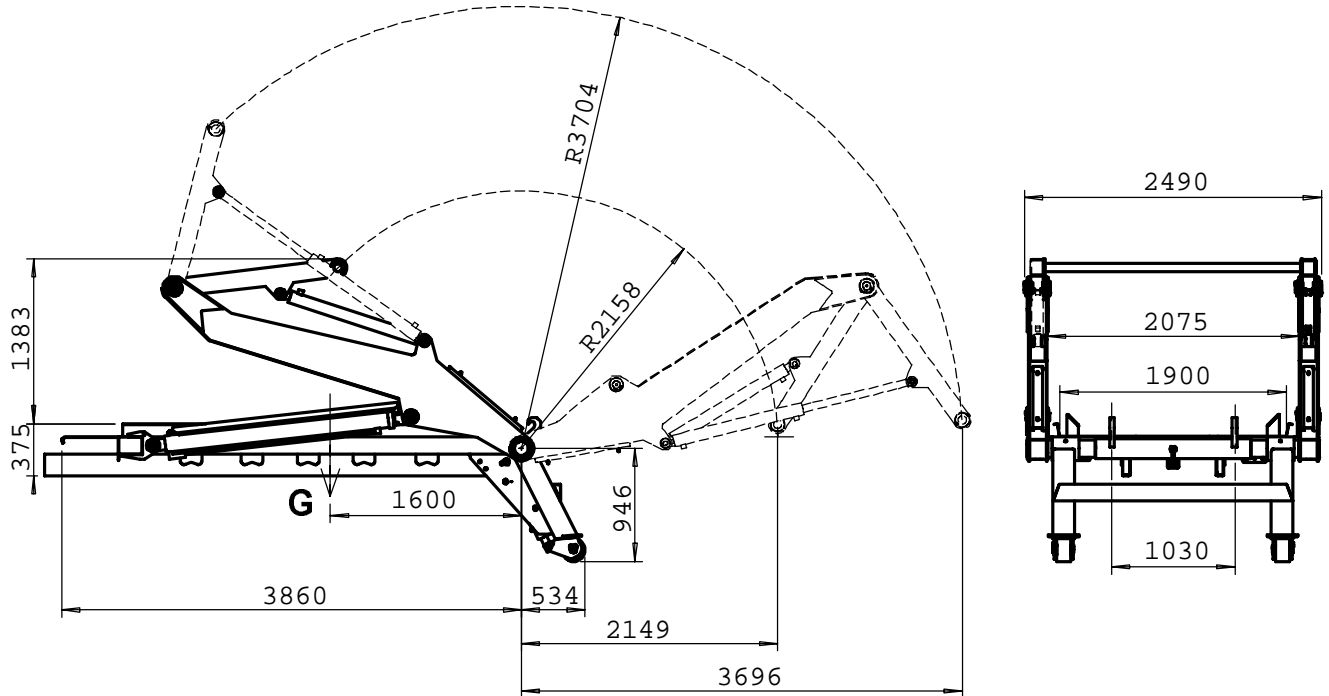

### Pesos y prestaciones \*

Peso equipo ..... 3700 kg  
 Contenedor nominal ..... 5 m<sup>3</sup> a 12 m<sup>3</sup>  
 Capacidad de carga:

ELONGACIÓN	SUELO	FOSO
2158mm (1300)	18920 kg	18270 kg
3704mm (1650)	12430 kg	11120 kg

Sin tener en cuenta la estabilidad del vehículo.  
 Datos no válidos para equipo mixto.

### Sistema hidráulico:

Caudal de alimentación(1000 rpm de motor) - 90 l/min  
 Presión de trabajo .....230 kg/cm<sup>2</sup>  
 Potencia hidráulica ..... 46CV a 230 kg/cm<sup>2</sup>

El caudal de alimentación no se refiere al cubicaje de la bomba,  
 sino al caudal recomendado de entrada al distribuidor.

### Capacidades

Capacidad del depósito de aceite..... 75 l

### Tiempos de maniobra

(valores a 1000 r.p.m. de motor)

- a) Tiempo de basculación.....45 s  
 b) Tiempo de carga .....37 s

### Chasis cabina:

P.M.A. .... 18000 kg a 26000 kg  
 Distancia entre ejes ..... 4200 mm a 5200 mm

Datos orientativos.

Salvo limitaciones por reparto de cargas.

\* CARACTERÍSTICAS REFERIDAS AL EQUIPO SIN INSTALAR. / FICHA SUJETA A MODIFICACIÓN SIN PREVIO AVISO.

## CAYVOL S.C.C.L.

C/ Cadaqués, 21 Polígono Industrial 08120 - La Llagosta  
 e-mail : [lallagosta@cayvol.com](mailto:lallagosta@cayvol.com)

(Barcelona) Telf. 93 544 37 60 Fax. 93 560 36 89