

Equipo MULTICONTAINER modelo MCPV- 16B

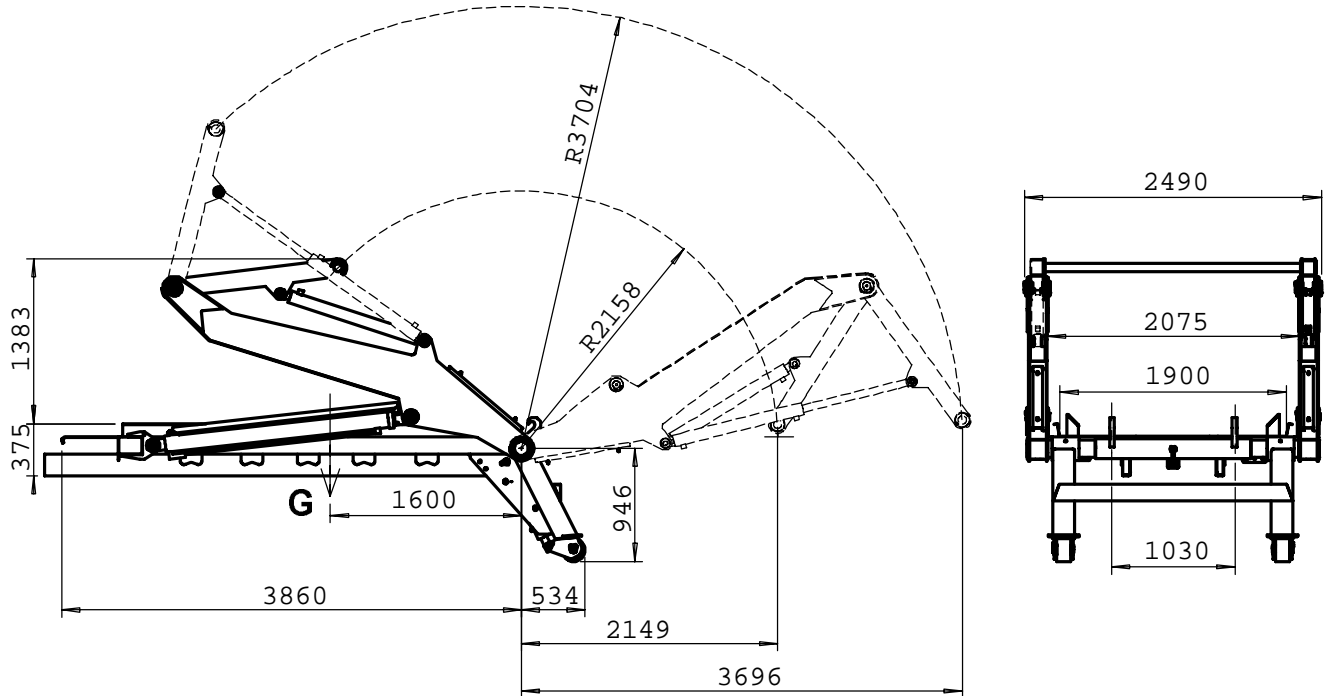

Pesos y prestaciones *

Peso equipo 3250 kg
 Contenedor nominal 5 m³ a 12 m³
 Capacidad de carga:

ELONGACIÓN	SUELO	FOSO
2158mm (1300)	16570 kg	16000 kg
3704mm (1650)	10890 kg	9740 kg

Sin tener en cuenta la estabilidad del vehículo.
 Datos no válidos para equipo mixto.

Sistema hidráulico:

Caudal de alimentación(1000 rpm de motor) - 80 l/min
 Presión de trabajo280 kg/cm²
 Potencia hidráulica 49CV a 280 kg/cm²

El caudal de alimentación no se refiere al cubicaje de la bomba,
 sino al caudal recomendado de entrada al distribuidor.

Capacidades

Capacidad del depósito de aceite..... 75 l

Tiempos de maniobra

(valores a 1000 r.p.m. de motor)

- a) Tiempo de basculación.....38 s
 b) Tiempo de carga30 s

Chasis cabina:

P.M.A. 18000 kg a 20000 kg
 Distancia entre ejes 3400 mm a 4200 mm

Datos orientativos.

Salvo limitaciones por reparto de cargas.

* CARACTERÍSTICAS REFERIDAS AL EQUIPO SIN INSTALAR. / FICHA SUJETA A MODIFICACIÓN SIN PREVIO AVISO.

CAYVOL S.C.C.L.

C/ Cadaqués, 21 Polígono Industrial 08120 - La Llagosta
 e-mail : lallagosta@cayvol.com

(Barcelona) Telf. 93 544 37 60 Fax. 93 560 36 89