

Equipo MULTICONTAINER modelo MCBT-14

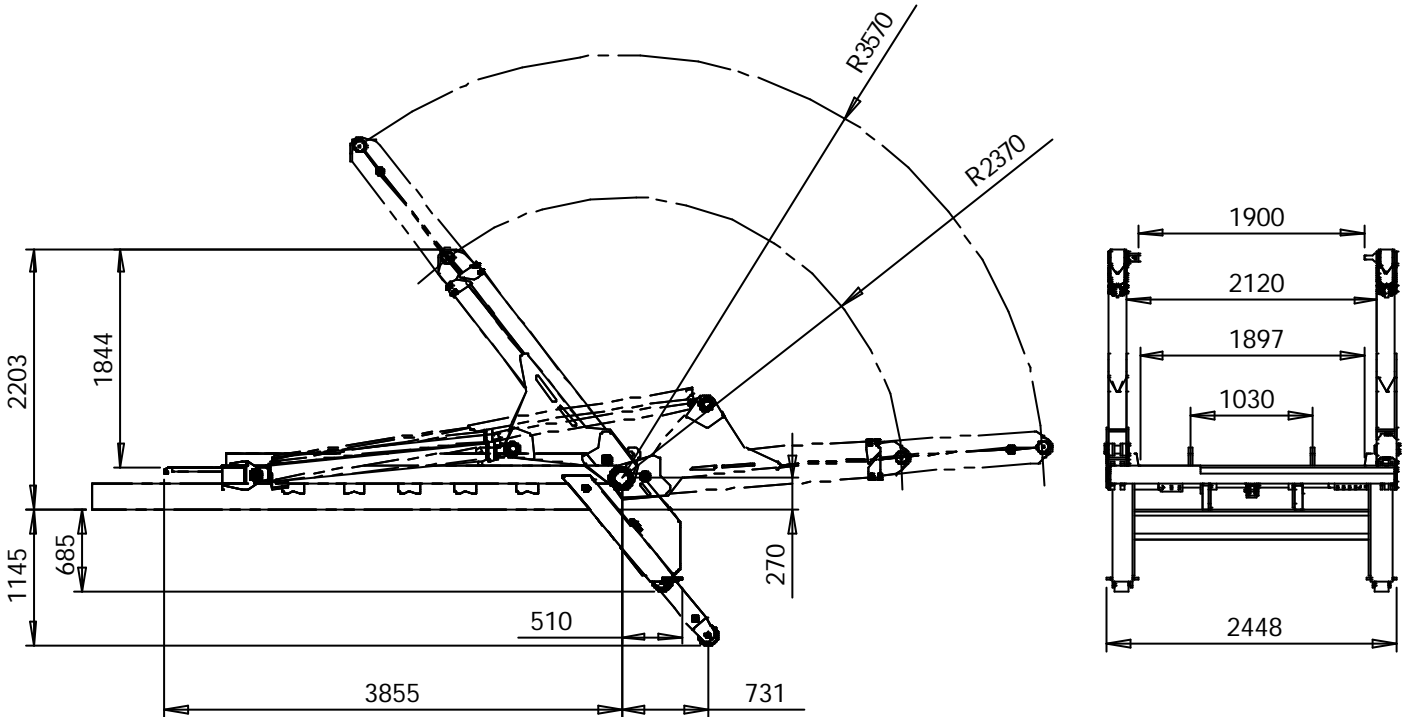

Datos técnicos del equipo

Pesos y prestaciones *

Peso equipo 2910 kg
 Contenedor nominal 5 a 12 m³
 Ángulo de giro del contenedor (BTI) 30°

Capacidad de carga (incluido el contenedor):

LONG. BRAZO	SUELO	FOSO
2370 mm	14000 Kg.	10850 Kg.
3570 mm	8200 Kg.	7200 Kg.

Sin tener en cuenta la estabilidad del vehículo.

Sistema hidráulico

Caudal de alimentación (1000rpm de motor).. 60l/min
 Presión de trabajo 280 kg/cm²

El caudal de alimentación no se refiere al cubicaje de la bomba sino al caudal recomendado de entrada al distribuidor

(*) CARACTERÍSTICAS REFERIDAS AL EQUIPO SIN INSTALAR.
 (**) LIMITADO AL REGLAMENTO ANTIEMPOTRAMIENTO
 FICHA SUJETA A MODIFICACIÓN SIN PREVIO AVISO.

Capacidades

Capacidad del depósito de aceite 65 l

Tiempos de maniobra

(valores a 1000 r.p.m. de motor)

a) Tiempo de basculación 38 s
 b) Tiempo de carga 28 s

Chasis cabina

M.M.A. 18000 kg.
 Distancia entre ejes extrema 3400 a 4200mm.

Datos orientativos.
 Salvo limitaciones por reparto de cargas.