

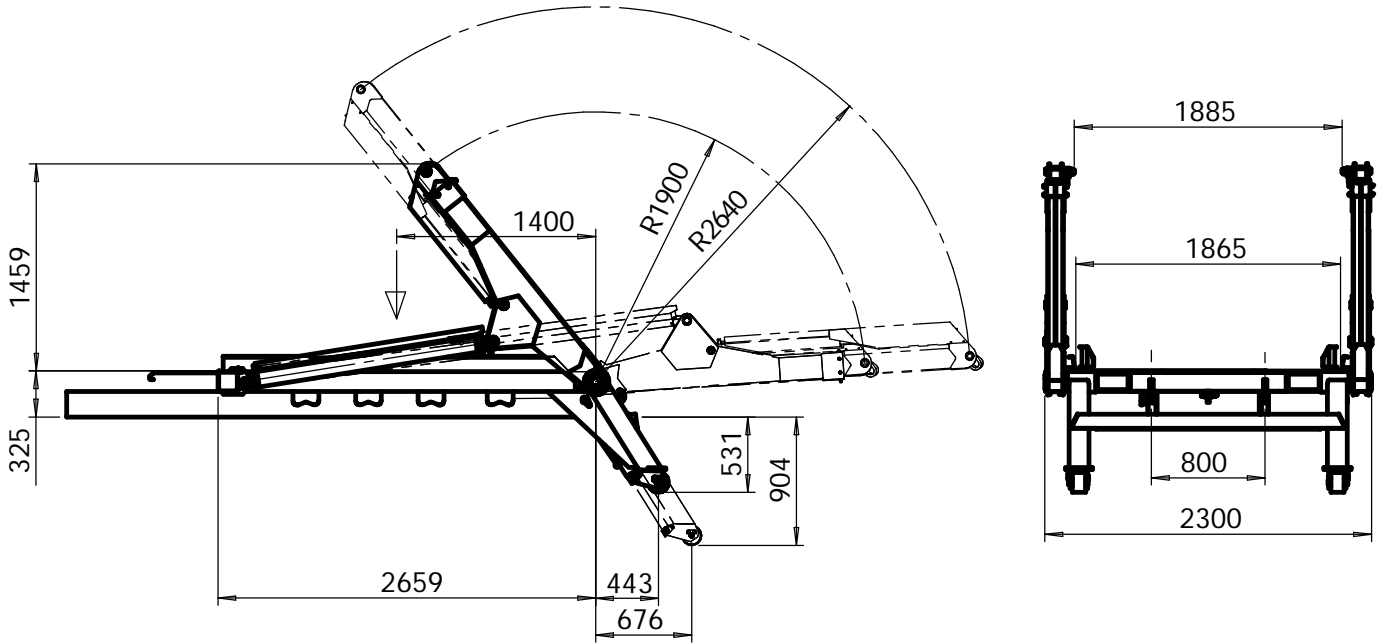

Equipo MULTICONTAINER modelo MCBT-6



Datos técnicos del equipo

Pesos y prestaciones *

Peso equipo 1350 kg
 Contenedor nominal 3 a 5 m³
 Ángulo de giro del contenedor (BTI) 19°

Capacidad de carga (incluido el contenedor):

LONG. BRAZO	SUELO	FOSO
2640 mm	7040 Kg.	3680 Kg.
1900 mm	4270 Kg.	2680 Kg.

Sin tener en cuenta la estabilidad del vehículo.

Sistema hidráulico

Caudal de alimentación (1000rpm de motor).. 30l/min
 Presión de trabajo 250 kg/cm²

El caudal de alimentación no se refiere al cubicaje de la bomba sino al caudal recomendado de entrada al distribuidor

(*) CARACTERÍSTICAS REFERIDAS AL EQUIPO SIN INSTALAR.

(**) LIMITADO AL REGLAMENTO ANTIEMPOTRAMIENTO
 FICHA SUJETA A MODIFICACIÓN SIN PREVIO AVISO.

Capacidades

Capacidad del deposito de aceite 50 l

Tiempos de maniobra

(valores a 1000 r.p.m. de motor)

a) Tiempo de basculación 35 s

b) Tiempo de carga 24 s

Chasis cabina

M.M.A. 6000 a 10000 kg.

Distancia entre ejes extrema 3000 a 3200mm.

Datos orientativos.

Salvo limitaciones por reparto de cargas.