

Equipo MULTICONTAINER modelo MCBT- 18B

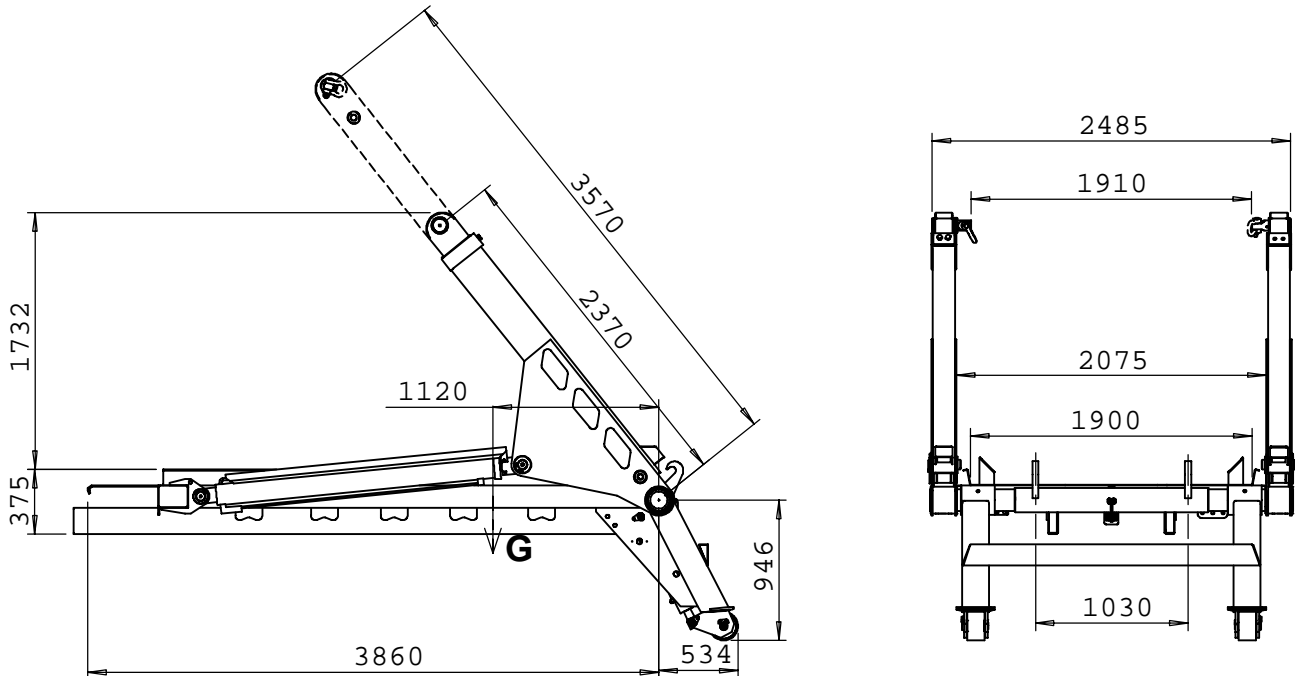

Pesos y prestaciones *

Peso equipo 3400 kg
 Contenedor nominal 5 m³ a 12 m³
 Capacidad de carga:

ELONGACIÓN	SUELO	FOSO
2370 mm	18330 kg	16590 kg
3570 mm	12470 kg	11020 kg

Sin tener en cuenta la estabilidad del vehículo.

Sistema hidráulico:

Caudal de alimentación (1000 rpm de motor) - 90 l/min
 Presión de trabajo 230 kg/cm²
 Potencia hidráulica 46CV a 230 kg/cm²

El caudal de alimentación no se refiere al cubicaje de la bomba, sino al caudal recomendado de entrada al distribuidor.

Capacidades

Capacidad del depósito de aceite 75 l

Tiempos de maniobra

(valores a 1000 r.p.m. de motor)

- a) Tiempo de basculación 45 s
- b) Tiempo de carga 37 s

Chasis cabina:

P.M.A. 18000 kg a 26000 kg
 Distancia entre ejes 4200 mm a 5200 mm

Datos orientativos.

Salvo limitaciones por reparto de cargas.

* CARACTERÍSTICAS REFERIDAS AL EQUIPO SIN INSTALAR. / FICHA SUJETA A MODIFICACIÓN SIN PREVIO AVISO.

CAYVOL S.C.C.L.

C/ Cadaqués, 21 Polígono Industrial 08120 - La Llagosta (Barcelona) Telf. 93 544 37 60 Fax. 93 560 36 89
 e-mail : lallagosta@cayvol.com